

Edelstahl-Rastscheiben

zum Anschweißen

AUSFÜHRUNG

Form

- **A:** mit Durchloch, ohne Buchse
- **B:** mit Gewindebuchse
- **C:** mit Gewindebuchse und Zentrieransatz

Edelstahl Feinguss **NI**
nichtrostend, 1.4308

Gewindebuchse

Edelstahl nichtrostend, 1.4301

Druckfeder

Edelstahl nichtrostend, 1.4310



INFORMATION

Mit Hilfe von Edelstahl-Rastscheiben GN 188 können Bauelemente zueinander in definierten Winkelschritten verstellt und formschlüssig verbunden werden. Sie werden durch Schweißen befestigt.

Die Verzahnung ist exakt auf die Ausrichtbohrungen d_4 positioniert, wodurch eine parallele oder rechtwinklige Anordnung gewährleistet werden kann.

Die Druckfeder wird beim Montieren zwischen die Zahnscheiben platziert und bewirkt, dass sich die Zahnscheiben beim Lösen sicher trennen. Zum Lieferumfang gehören jeweils zwei Rastscheiben, eine Druckfeder sowie, je nach Ausführung, eine Gewindebuchse.

TECHNISCHE INFORMATION

- Edelstahl-Eigenschaften (siehe Seite A26)

ANWENDUNGSBEISPIEL

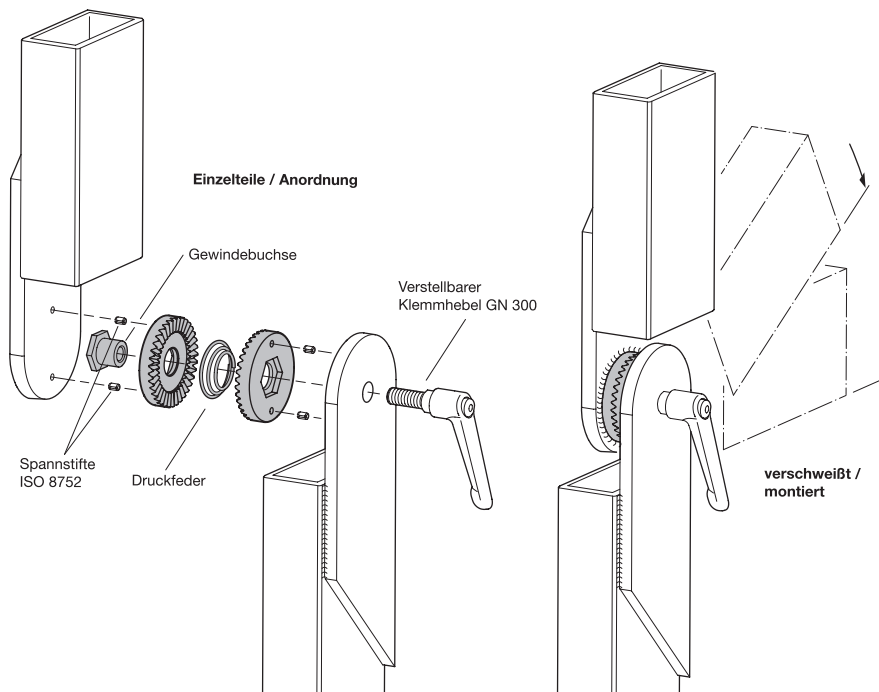

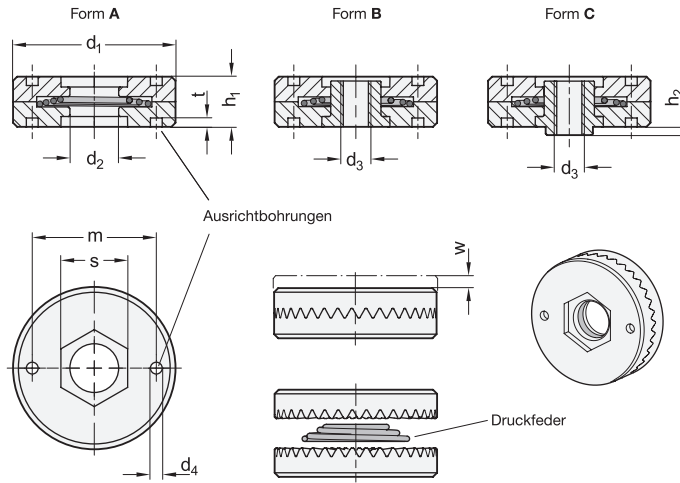

GN 188

STAINLESS STEEL

Artikelnummer	d1	z	d2	d3	d4	h1	h2	m	s	t	w min.	⚖
GN 188-35-24-A-NI	35	24	B 12	-	3	12	-	26	17	2.5	2.5	1
GN 188-35-36-A-NI	35	36	B 12	-	3	12	-	26	17	2.5	2.5	1
GN 188-55-24-A-NI	55	24	B 16	-	4	17	-	42	22	3	4	4
GN 188-55-36-A-NI	55	36	B 16	-	4	17	-	42	22	3	4	4
GN 188-75-24-A-NI	75	24	B 20	-	5	22	-	60	27	4	5	7
GN 188-75-36-A-NI	75	36	B 20	-	5	22	-	60	27	4	5	7
GN 188-35-24-B-NI	35	24	-	M 8	3	12	-	26	17	2.5	2.5	10
GN 188-35-36-B-NI	35	36	-	M 8	3	12	-	26	17	2.5	2.5	10
GN 188-55-24-B-NI	55	24	-	M 10	4	17	-	42	22	3	4	26
GN 188-55-36-B-NI	55	36	-	M 10	4	17	-	42	22	3	4	26
GN 188-75-24-B-NI	75	24	-	M 12	5	22	-	60	27	4	5	54
GN 188-75-36-B-NI	75	36	-	M 12	5	22	-	60	27	4	5	54
GN 188-35-24-C-NI	35	24	-	M 8	3	12	1.7	26	17	2.5	2.5	11
GN 188-35-36-C-NI	35	36	-	M 8	3	12	1.7	26	17	2.5	2.5	11
GN 188-55-24-C-NI	55	24	-	M 10	4	17	2.8	42	22	3	4	59
GN 188-55-36-C-NI	55	36	-	M 10	4	17	2.8	42	22	3	4	59
GN 188-75-24-C-NI	75	24	-	M 12	5	22	4.7	60	27	4	5	62
GN 188-75-36-C-NI	75	36	-	M 12	5	22	4.7	60	27	4	5	62

